

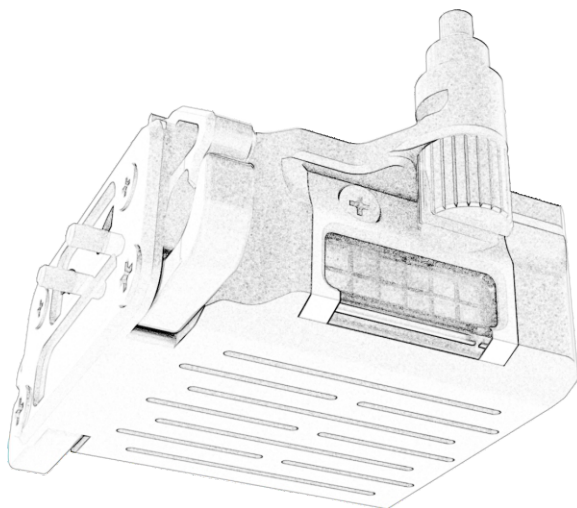

FT4-P

经纬4无人机多功能负载
用户手册

2025



产品概述

数智元FT4-P多功能负载适用于经纬4无人机，基于PSDK开发，无缝对接Pilot2软件控制，内置高性能数字伺服电机，单通道最大可驱动2Kg挂钩释放。最大限度减小设备体积，无需改动无人机结构。设备外部具有有手动上钩按钮，可实时手动挂载。自带警示灯功能，五种颜色组合交替、同步闪烁。该款设备体积小，适用于各种物资投放，应急救援等工作场景。

感谢您购买我们的产品。

使用时若遇到任何问题，请您及时和销售人员联系。

声明

未经本公司书面许可，任何单位和个人不得擅自摘抄、复制本手册内容的部分或全部，并不得以任何形式传播。

由于产品版本升级或其他原因，本手册内容会不定期进行更新。

本手册仅作为使用指导，本手册中的所有陈述、信息和建议不构成任何明示或暗示的担保。

目录 DIRECTORY

物品清单	03
认识多功能负载	04
设备安装	05
设备使用	07
常见故障排查	08
设备对外接口	09
规格参数	10
产品保修条例	11

物品清单

名称	数量	单位
多功能负载	1	套
包装盒	1	套
投掷挂钩环	10	个
合格证	1	张

认识多功能负载

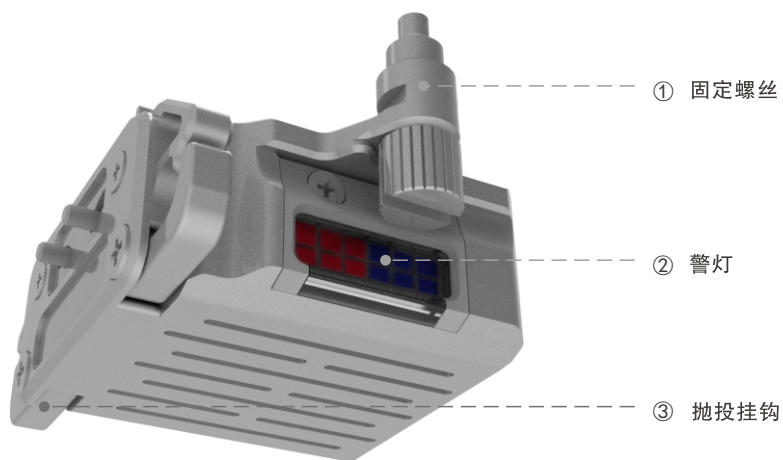

设备安装

第一步：PSDK数据线绕上方卡槽内。



第二步：将多功能负载模块放于安装位置，将自带手拧螺丝安装到位。

(注：不宜过度用力)

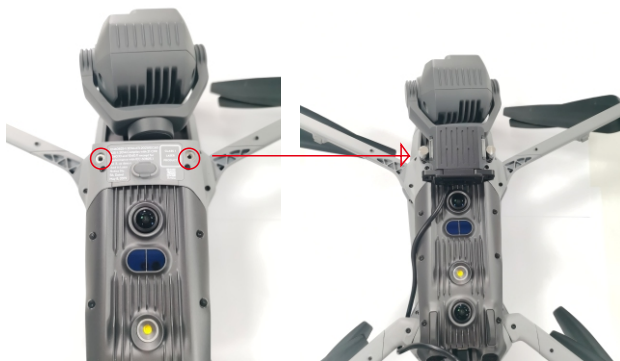

第三步：将模块插头线绕过机臂与无人机PSDK插口紧密连接。



第四步：打开无人机遥控器和飞机电源，等待无人机识别多功能负载。

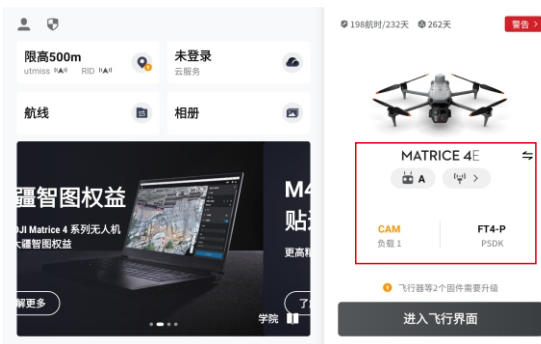

第五步：点击底部黑色按钮，将配套挂环安装到挂钩上。



设备使用

PSDK按键：单击打开/关闭双段抛投器操作菜单

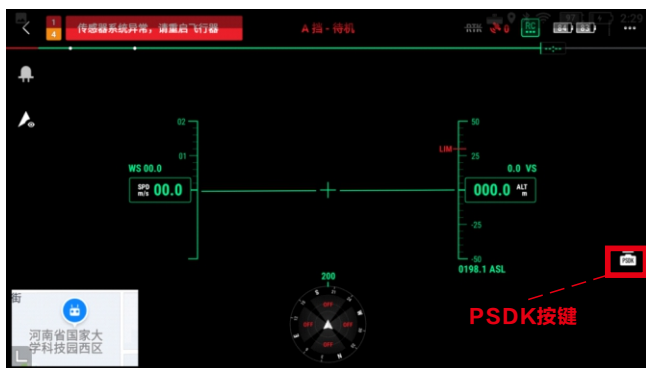

操作按键说明



⑥ 激光开关 ⑤ 实时数据显示

- ① 挂钩1开关：单击释放
- ② 挂钩2开关：单击释放
- ③ 解锁/锁定：单击解锁/锁定，解锁后设备可正常使用
- ④ 警灯开关
- ④ 警灯颜色选择

常见故障排查

1	无PSDK控制图标	<ol style="list-style-type: none">1、检查连线是否正确，需插到飞机尾部接口，并注意插口方向。2、检查无人机与遥控器固件，需升级到最新版本。
2	PSDK图标显示不全	<ol style="list-style-type: none">1、后台关闭Piolit2飞行软件后重新进入，或重启。2、检查无人机与遥控器固件，需升级到最新版本。

设备对外接口

----接口硬件：无第三方硬件接口；

----接口软件协议：无；

规格参数

产品尺寸	56.5mm*39mm*26mm
设备重量	50g
负载能力	单通道2kg双通道4kg（建议挂载500g以内负载）
系统功率	平均4W
控制方式	独立通道控制投放，选择投掷编号
通道数量	2
接口类型	Type-c
状态反馈	每个投放通道状态可实时回传
安装方式	机腹快速安装
工作属性	内置双路爆闪警示灯
闪烁模式	五种颜色组合交替、同步闪烁
灯珠数量	16
控制距离	与无人机通信距离一致
工作温度	-20℃~60℃
适用机型	DJI M4T/M4E

产品保修条例

保修期自购机日起，产品主体保修12个月。防尘盖、包装箱、内存卡、读卡器等不在“一年免费保修服务”范围内，您可以选择有偿服务。

自购机日起保修12个月，产品出现性能故障，并经特约维修中心检测，确认非人为损坏的本身质量问题，厂家提供免费维修服务。

购买者在以下条件下不享受免费保修服务，您可以选择有偿服务：

- 1.超过保修有效期的；
- 2.保修凭证上的型号与修理产品型号不符或者涂改的；
- 3.非本公司特约维修人员拆动造成损坏的；
- 4.因不可抗力造成损坏的；
- 5.未按产品使用说明书要求使用、维护、保养而造成损坏的。



关注“数智元科技”官方公众号
产品详细介绍、最新动态、售后咨询尽在此处

制造商信息：

公司名称：河南数智元信息技术有限公司
公司地址：河南省郑州市高新区长椿路11号

服务与支持：

公司网址：<http://www.sozyin.com>
技术支持及售后服务热线：0371-56012131